

# I|S|C

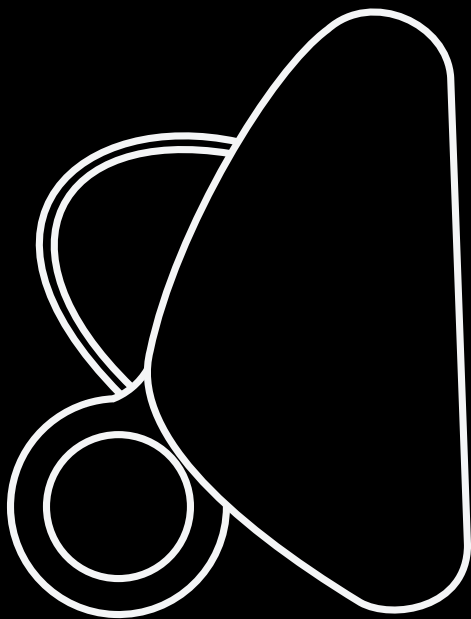

Ropegrabs

CE



climb. work. rescue.

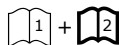

## Ropegrab

RP203 RP204 RP205 RP209

<b>EN</b>	<b>English</b>	<b>General Instructions for Use</b>	<b>11</b>
<b>CS</b>	<b>Český</b>	<b>Obecné pokyny k použití</b>	<b>12</b>
<b>DA</b>	<b>Dansk</b>	<b>Generelle brugerinstruktioner</b>	<b>14</b>
<b>DE</b>	<b>Deutsch</b>	<b>Allgemeine Bedienungsanleitung</b>	<b>15</b>
<b>ES</b>	<b>Español</b>	<b>Instrucciones generales de uso</b>	<b>17</b>
<b>FI</b>	<b>Suomi</b>	<b>Yleinen käyttöohje</b>	<b>19</b>
<b>FR</b>	<b>Français</b>	<b>Instructions générales d'utilisation</b>	<b>20</b>
<b>IT</b>	<b>Italiano</b>	<b>Istruzioni generali d'uso</b>	<b>22</b>
<b>NL</b>	<b>Nederlands</b>	<b>Algemene gebruiksinstructies</b>	<b>24</b>
<b>NO</b>	<b>Norsk</b>	<b>Generell bruksanvisning</b>	<b>26</b>
<b>PL</b>	<b>Polski</b>	<b>Ogólne instrukcje dotyczące użytkowania</b>	<b>27</b>
<b>PT</b>	<b>Português</b>	<b>Instruções gerais de utilização</b>	<b>29</b>
<b>SV</b>	<b>Svenska</b>	<b>Allmänna användarinstruktioner</b>	<b>31</b>
<b>ZH</b>	<b>简体中文</b>	<b>的使用一般说明</b>	<b>32</b>
<b>JP</b>	<b>日本語</b>	<b>使用のための一般的な手順</b>	<b>34</b>

## A Nomenclature

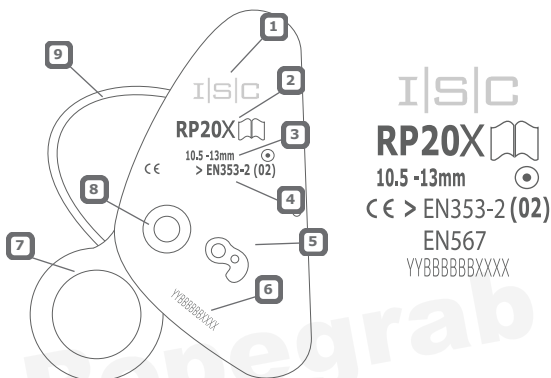

## B Care & Maintenance

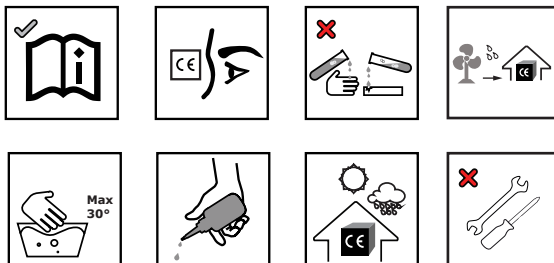

1

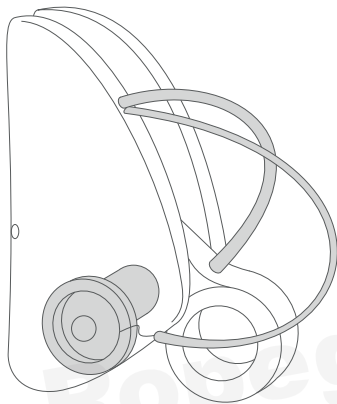

2

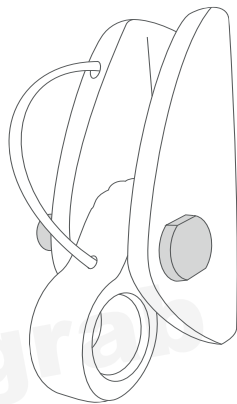

3

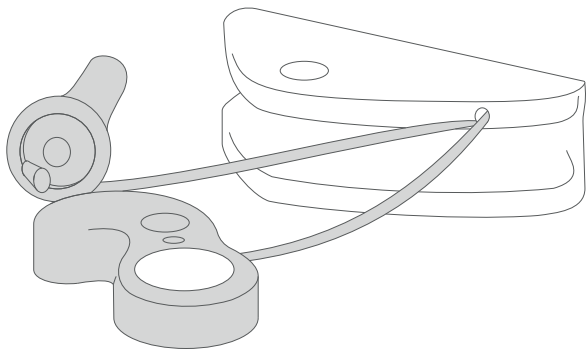

**D Misuse**

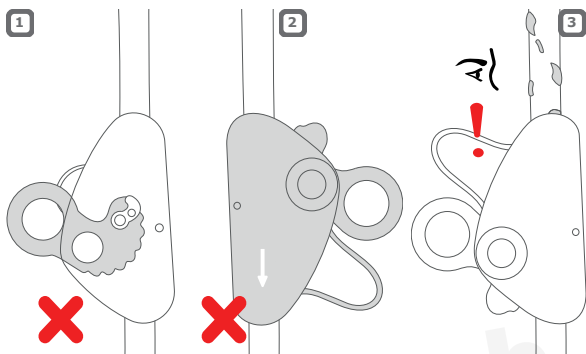

**E Fixed Bolt Installation**

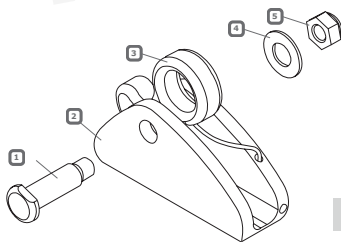

Item No.	Part	Quantity
1	Axle	1
2	Ropegrab Body	1
3	Cam	1
4	Washer	1
5	Nyloc Nut	1

# F Pip Pin Axle

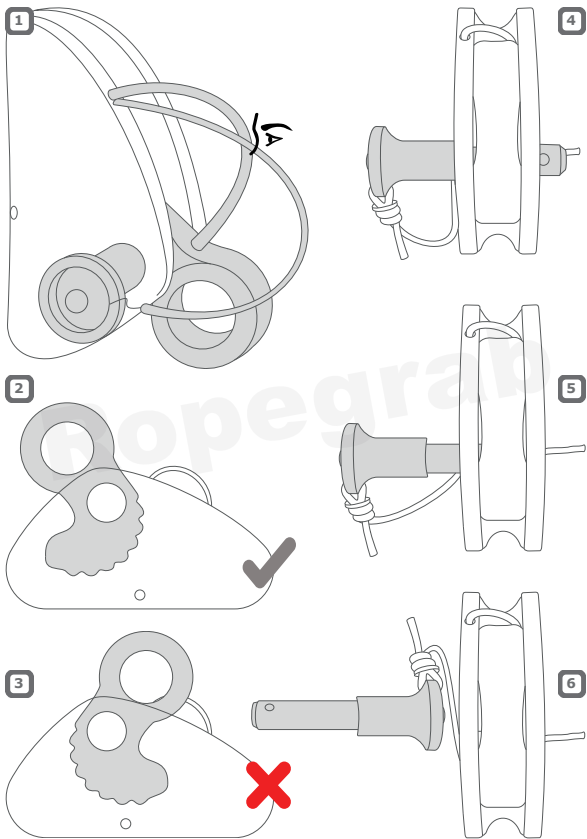

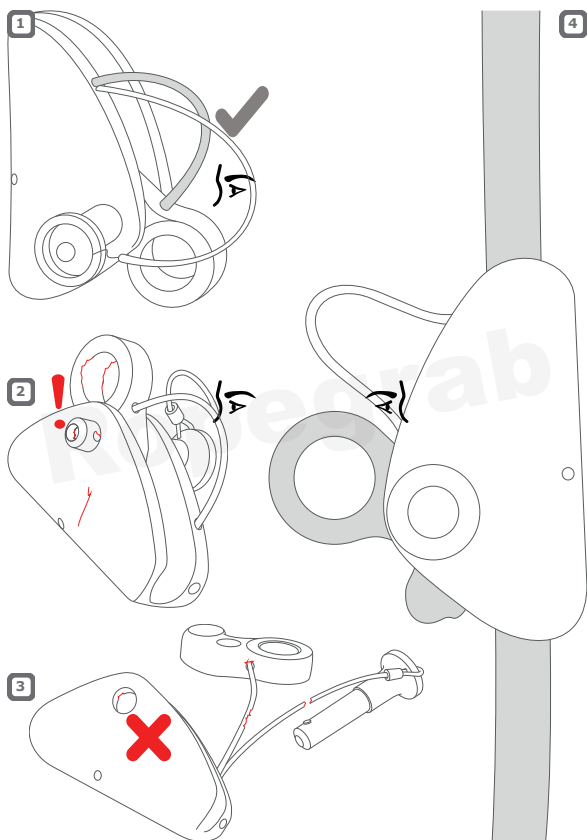
**G** Pre-use Check

## H Attachment

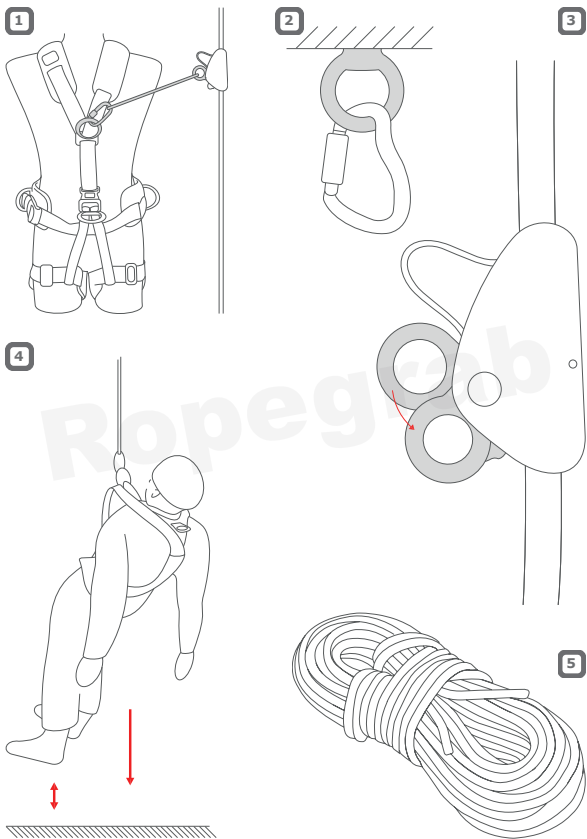



**I Applications**

1



2

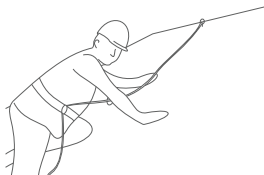

3



4

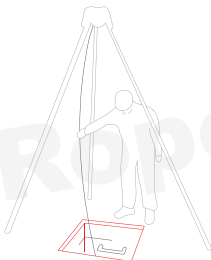

5

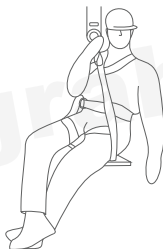

6



7



Model	Material	Rope Ø	Axle	European Certification
RP203	Aluminium/Steel	10.5mm - 12.5mm	Fixed	EN353-2
RP204	Aluminium/Steel	14mm - 16mm	Fixed	EN567
RP205	Aluminium/Steel	14mm - 16mm	Pip Pin Axle	EN567
RP209	Aluminium/Steel	10.5mm - 12.5mm	Pip Pin Axle	EN353-2

(EN1891 Class A - low stretch kernmantle ropes)  
 (EN567 - Mountaineering Standard - Rope Clamps)  
 (EN353-2 - PPE against falls from height)

**[A] Nomenclature**

1. ISC Logo
2. Model Number
3. Rope Diameter Range
4. European Standards
5. Main Body
6. Serial Number
7. Adjustable Cam
8. Pip Pin Axle/Fixed Axle
9. Keeper Spring

**[B] Care and Maintenance****[C] Model Variations**

1. Pip Pin Axle – RP209, RP205
2. Fixed Axle – RP203, RP204
3. Pip Pin Axle model with axle removed from main body

**[D] Misuse**

1. Do not install the cam upside-down
2. Do not install the device on the rope in an incorrect orientation. Follow guidance from the arrow markings on the device
3. Do not use on greasy ropes

**[E] Fixed Bolt Installation**

1. Insert Cam [3] into Ropegrab Body (Ensure Cam is inserted in correct orientation)
2. Insert axle [1] through holes in the body and cam from the laser-etched side of the body
3. Place the washer [4] over the threaded end, apply a small amount of thread locking compound (Truloc 375 or equivalent) and add the new Nyloc nut [5]. Tighten by hand
4. Captivate the shaft head [1] in suitably protected vice jaws / spanner and tighten the Nyloc nut using a spanner / socket. Tighten to a torque of 17Nm (14.75lb/ft)
5. 100% inspect the product for security and action

**[F] Pip Pin Axle**

The Ropegrab (RP209, RP205) is equipped with a Pip Pin Axle that can be removed prior to use to ease the installation of rope. Ensure the rope complied with EN1891 class A low stretch kernmantle ropes.

1. Device prior to the loading of rope
2. Correct orientation of the cam inside the main body
3. Incorrect orientation of the cam inside the main body
4. Depress the pip pin and axle
5. Begin to remove the pip pin from the device
6. Remove the pip pin fully and remove the cam

Repeat this process in reverse order to reinstall the cam and pip pin.

**[G] Pre-use Check**

1. Ensure that the keeper spring (red wire) is secure
2. Inspect the body, cam, and axle visually for damage or malfunction and marking legibility, ensuring all parts move correctly

3. Check the device for damage or malfunction when the pip pin axle has been removed
4. Check that the device is installed in the correct orientation and that it sits securely on the line

#### [H] Attachment

1. The user must attach a full body harness (Conforming to EN361) at the front attachment point. The connecting distance between the full body harness attachment point and the rope should not exceed 200mm. When using a system on rooftops, the user may also attach the ropegrab to the sternal or dorsal attachment point of a full body harness (EN361). It is recommended that the energy absorbing lanyard should not exceed 1000mm
2. The attachment point must be certified as a fall arrest attachment point. The connector must be certified to the relevant international standard (EN362, ANSI Z359.1)
3. When correctly installed on the line, the cam piece should be adjustable ensuring the device slows along the line
4. A minimum ground clearance of 2 meters below the feet of the user should be maintained
5. Low stretch kernmantle ropes compliant with EN1891 class A should be used. Flexible anchor lines shall be secured to an upper anchor point and shall either fitted with an end stop or be capable of being fitted to an end stop (this includes a suitable knot)

#### [I] Applications

The Ropegrab can be used in the following ways, but ISC recommend that users be trained in its many uses and learn about both its practical and physical strengths and weaknesses. Ropegrabs can be used on wire cable. If this is the intended application then the Ropegrab should be a single use only device due to damage caused

EN358; Poles [1], Roof [2]  
EN353-2; Towers [3], Confined Space [4], Bosun's Chair [5],  
EN12841 -A; Rescue [6], Rope Access [7]

#### [A] Pojmenování součástí

1. Logo ISC
2. Číslo modelu
3. Rozsah průměrů lana
4. Evropské normy
5. Tělo
6. Sériové číslo
7. Nastavitelná vačka
8. Čep s pojistkou Pin Pin/fixní čep
9. Lanko proti ztrátě

CS

Český

#### [B] Péče a údržba

#### [C] Varianty modelu

1. Čep s pojistkou Pip Pin – RP209, RP205
2. Fixní čep – RP203, RP204
3. Model s čepem s pojistkou Pin Pin s čepem vytažením z těla

#### [D] Chybné použití

1. Vačku nepoužívejte vertikálně obráceně

2. Neupevňujte zařízení na lano v nesprávné poloze. Postupujte podle na zařízení vyznačených šipek
3. Nepoužívejte na mastných lanech.

### **[E] Upevnění fixního čepu**

1. Vložte vačku [3] do těla blokantu (ujistěte se, že je vkládána ve správné poloze)
2. Čep [1] zasuňte do otvorů v těle a do vačky ze strany s laserem vypálenými informacemi
3. Podložku [4] nasuňte na konec se závitem, aplikujte malé množství závitového lepidla (Truloc 375 nebo obdobné) a našroubujte matici Nyloc [5]. Dotáhněte rukou
4. Hlavici čepu [1] ve vhodném způsobem chráněných čelistí svěráku / klíče a matici Nyloc dotáhněte klíčem / nástrčkovým klíčem. Dotahujte momentem 17 Nm (14,75 lb/ft)
5. 100% zkontrolujte výrobek a jeho funkčnost

### **[F] Pojistný čep Pip Pin**

Blokant Ropegrab (RP209, RP205) je vybaven pojistným čepem Pip Pin, který lze před použitím vyjmout pro usnadnění zakládání lana. Ujistěte se, že je lano v souladu normou EN1891 třída A nízkoprůtažná lana s opláštěným jádrem.

1. Zařízení před zatížením lana
2. Správná orientace vačky v těle
3. Nesprávná orientace vačky v těle
4. Zatlačte čep s pojistkou Pin Pin
5. Začněte čep s pojistkou Pin Pin vytahovat ze zařízení
6. Zcela vytáhněte čep s pojistkou Pin Pin a vyjměte vačku

Pro opětovnou instalaci vačky a čepu s pojistkou Pin Pin proces zopakujte v opačném pořadí.

### **[G] Kontrola před použitím**

1. Ujistěte se že je bezpečně upevněno červené lanko proti ztrátě
2. Pohledem zkontrolujte, zda nejsou tělo, vačka či čep poškozené nebo porouchané, a že jsou čitelné popisky a ujistěte se, že se všechny součásti pohybují správně
3. Zkontrolujte zařízení, zda není poškozené či porouchané, když je čep s pojistkou Pin Pin vyjmutý
4. Zkontrolujte, že je zařízení připojeno ve správné poloze a že je na lanu bezpečně přichycené

### **[H] Připevnění**

1. Uživatel musí na předním úchytném bodu (v souladu s normou EN361) uchytit celotělový postroj. Délka propojení mezi úchytným bodem celotělového postroje a by neměla překročit 200 mm. Při použití na střeších může uživatel blokant připojit i k hrudnímu nebo zádovému úchytnému bodu celotělového postroje (EN361). Doporučuje se, aby délka kmenové smyčky nepřesahovala 1000 mm 2. Úchytný bod musí být certifikován jako úchytný bod pro zábranu pádu. Spojka musí být certifikována podle příslušné mezinárodní normy (EN362, ANSI Z359.1)
3. Pokud je správně nainstalovaná, měla by být vačka nastavitelná, přičemž zajišťuje aby zařízení podél lana zpomalovalo
4. Pod chodidly uživatele by měl být udržován odstup alespoň 2 metrů
5. Měla by být používána nízkoprůtažná lana s opláštěným jádrem podle normy EN1891 třída A. Pružná kotevní lana musí být upevněna k hornímu úchytnému bodu a musí být osazena buď koncovými zarážkami nebo musí být možno je ke koncové zarážce upevnit (to zahrnuje vhodný uzel)

## [I] Aplikace

Blokant Rocker lze používat následujícími způsoby, ale společnost ISC doporučuje, aby byli uživatelé proškoleni v mnoha způsobech jeho používání a obeznámeni s jeho praktickými i fyzickými silnými a slabými stránkami. Blokanty Ropegrab lze používat na kovových lanech. Pokud je toto zamýšleným způsobem použití, měl by být blokant Ropegrab kvůli způsobenému poškození použit pouze jednou

EN 358; sloupy [1], střechy [2]

EN353-2; věže [3], stísněné prostory [4], závěsná pracovní sedačka [5],

EN12841 -A; záchranné práce [6], lanový přístup [7]

## [A] Nomenklatur

1. ISC-logo
2. Modelnummer
3. Tovdiameter
4. Europæiske standarder
5. Hovedlegeme
6. Serienummer
7. Justerbar kam
8. Aksel for kuglesikringsstift/Fast aksel
9. Fjeder for holder

DA

Dansk

## [B] Pasning og vedligeholdelse

### [C] Modelvariationer

1. Aksel for kuglesikringsstift - RP209, RP205
2. Fast aksel - RP203, RP204
3. Aksel for kuglesikringsstift, model med aksel fjernet fra hovedlegemet

### [D] Ukorrekt brug

1. Kammen må ikke installeres med bunden i vejret
2. Anordningen må ikke installeres på et reb i en forkert retning. Følg retningslinjerne fra pilemarkeringerne på anordningen
3. Må ikke anvendes på fedtede reb

### [E] Fast boltinstallation

1. Isæt kammen [3] i rebgriberens legeme (tjek at kammen er isat i den rigtige retning)
2. Isæt akslen [1] gennem hullerne i legemet samt kammen fra den laser-graverede side på legemet
3. Anbring skiven [4] over den gevindskårne ende; påsfør en lille mængde gevindlåsblanding (Truloc 375 eller tilsvarende), og påsæt den nye Nyloc-møtrik [5]. Spænd den med hånden
4. Sæt skafthovedet [1] i korrekt beskyttede kæber på en skruestik / en tang, og spænd Nyloc-møtrikken til med en tang / topnøgle. Tilspændes med et spændingsmoment på 17Nm (14,75lb/ft)
5. Kontroller produktet grundigt for sikkerhed og drift

### [F] Aksel for kuglesikringsstift

Rebgriberen (RP209, RP205) er forsynet med en aksel for kuglesikringsstift, der kan fjernes inden brug for at lette installationen af reb. Tjek at rebet overholder EN1891, klasse A, kernmantelreb med lav strækevne.

1. Anordningen inden reb påsættes
2. Kammen vender den rigtige vej inde i hovedlegemet

3. Kammen vender den forkerte vej inde i hovedlegemet
  4. Tryk kuglesikringsstiften og akslen ned
  5. Begynd at fjerne kuglesikringsstiften fra anordningen
  6. Fjern kuglesikringsstiften, og fjern kammen
- Gentag handlingen i omvendt rækkefølge for at geninstallere kammen og kuglesikringsstiften.

### [G] Tjek inden brug

1. Tjek at fjederen for holderen (rød trosse) er sikker
2. Tjek legemet, kammen og akslen visuelt for beskadigelse eller fejlfunktion og for at markeringen kan læses, og at alle dele kan bevæges korrekt
3. Tjek anordningen for beskadigelse eller fejlfunktion, når akslen for kuglesikringsstiften er fjernet
4. Tjek at anordningen er installeret i den rigtige retning, og at den sidder sikkert på linen

### [H] Fastgørelse

1. Brugeren skal sætte en kropssele (der overholder EN361) på fastgørelsespunktet foran. Den forbundne afstand mellem kropsselens fastgørelsespunkt og rebet må ikke overskride 200 mm. Når der bruges et system på tage, vil brugeren måske også påsætte rebgriberen på det sternale eller dorsale fastgørelsespunkt på en kropssele (EN361). Det tilrådes, at den energiabsorberende sikkerhedsline ikke overskrider 1000 mm
2. Fastgørelsespunktet skal være godkendt som et nedstyrtningsikkerhedspunkt. Konnektoren skal være godkendt iht. til den pågældende internationale standard (EN362, ANSI Z359.1)
3. Når kamstykket er korrekt installeret på linen, skal det kunne justeres, så det sikres, at anordningen bremses ned på linen
4. Der skal overholdes en minimumsafstand til jorden på 2 meter under brugerens fødder
5. Der skal anvendes kernemantelreb med lav strækkeevne iht. EN1891, klasse A. Der skal fastgøres fleksible ankerliner til et øvre forankringspunkt, som enten skal være monteret med et endestop eller kunne påmonteres et endestop (dette inkluderer en korrekt knude)

### [I] Anvendelsesområder

Rebgriberen kan bruges på følgende måder, men ISC anbefaler, at brugerne trænes i dets mange anvendelser og lærer om både dens praktiske og fysiske styrker og svagheder. Rebgriberen kan bruges på en trosse. Hvis det er den tilsigtede anvendelse, skal rebgriberen udelukkende være en engangsanordning pga. af den forårsagede beskadigelse.

EN358; Stolper [1], Tag [2]

EN353-2; Tårne [3], Lukket rum [4], Kabelstol [5],

EN12841 -A; Redning [6], Adgang med reb [7]

### [A] Bezeichnung

1. ISC-Logo
2. Modellnummer
3. Seildurchmesser
4. Europäische Normen
5. Hauptkörper

DE

Deutsch

7. Verstellbare Nocke
8. Steckachse/Feste Achse
9. Haltefeder

## **[B] Pflege und Wartung**

### **[C] Modellvarianten**

1. Steckachse – RP209, RP205
2. Feste Achse – RP203, RP204
3. Modell mit Steckachse und aus dem Hauptgehäuse entfernter Achse

### **[D] Fehlanwendung**

1. Installieren Sie die Nocke nicht verkehrt herum
2. Installieren Sie das Gerät nicht falsch ausgerichtet am Seil. Beachten Sie die Pfeilmarkierungen auf dem Gerät
3. Nicht zusammen mit fettigen Seilen verwenden

### **[E] Feste Bolzenmontage**

1. Setzen Sie die Nocke [3] in das Ropegrab-Gehäuse ein (Stellen Sie dabei sicher, dass die Nocke richtig herum eingesetzt wird)
2. Führen Sie die Achse [1] durch die Löcher in das Gehäuse und die Nocke von der lasergeätzten Seite des Gehäuses aus ein
3. Setzen Sie die Unterlegscheibe [4] auf das Gewindeende, bringen Sie eine kleine Menge Schraubensicherungsmittel (Truloc 375 oder gleichwertig) auf und setzen Sie die neue Stopmmutter [5] darauf. Mit der Hand festziehen
4. Klemmen Sie den Steckachsenkopf [1] zwischen entsprechend geschützten Schraubbacken/Schraubenschlüssel ein und ziehen Sie die Stopmmutter mit einem Schraubenschlüssel/Steckschlüssel fest. Mit einem Drehmoment von 17 Nm (14,75 lb/ft) festziehen
5. Überprüfen Sie das Produkt zu 100 % auf Sicherheit und Aktion

### **[F] Steckachse**

Der Ropegrab (RP209, RP205) ist mit einer Steckachse ausgestattet, die vor dem Einsatz entfernt werden kann, um die Seileinführung zu erleichtern. Stellen Sie sicher, dass das Seil den Kernmantelseilen gemäß EN1891, Klasse A, entspricht.

1. Gerät vor der Einführung des Seils
2. Richtige Ausrichtung der Nocke im Hauptgehäuse
3. Falsche Ausrichtung der Nocke im Hauptgehäuse
4. Die Steckachse und Achse nach unten drücken
5. Die Steckachse aus dem Gerät entfernen
6. Die Steckachse vollständig und danach die Achse entfernen

Wiederholen Sie diesen Vorgang in umgekehrter Reihenfolge, um Nocke und Steckachse wieder einzusetzen.

### **[G] Überprüfung vor dem Einsatz**

1. Stellen Sie sicher, dass die Haltefeder (roter Draht) fest ist
2. Überprüfen Sie das Gehäuse, die Nocke und die Achse visuell auf Beschädigungen oder Fehlfunktionen, überprüfen Sie die Lesbarkeit der Markierung und stellen Sie sicher, dass sich alle Teile korrekt bewegen
3. Überprüfen Sie das Gerät auf Beschädigungen oder Fehlfunktionen, sobald die Steckachse entfernt wurde
4. Stellen Sie sicher, dass das Gerät in der richtigen Ausrichtung installiert und am Seil sicher befestigt ist



**[H] Befestigung**

1. Der Benutzer muss am vorderen Befestigungspunkt einen Ganzkörpergurt (gemäß EN361) befestigen. Der Verbindungsabstand zwischen Befestigungspunkt des Ganzkörpergurts und dem Seil darf nicht größer als 200 mm sein. Bei Verwendung eines Systems auf Dächern kann der Benutzer den Ropegrab auch am Brust- oder Rückenbefestigungspunkt eines Ganzkörpergurtes befestigen (EN361). Die Energie absorbierende Bandschlinge sollte nicht länger als 1000 mm sein.
2. Der Befestigungspunkt muss als Befestigungspunkt einer Absturzsicherung zertifiziert sein. Das Verbindungsglied muss nach der relevanten internationalen Norm (EN362, ANSI Z359.1) zertifiziert sein
3. Bei korrekter Befestigung am Seil muss das Nockenstück einstellbar sein, um sicherzustellen, dass sich das Gerät entlang des Seils verlangsamt
4. Eine Mindestbodenfreiheit von 2 Metern unter den Füßen des Benutzers muss eingehalten werden
5. Es müssen Kernmantelseile mit geringer Dehnung gemäß EN1891 Klasse A verwendet werden. Flexible Ankerleinen müssen an einem oberen Verankerungspunkt befestigt werden und entweder mit einem Endanschlag versehen sein oder an einem Endanschlag befestigt werden können (einschließlich geeigneter Knoten)

**[I] Anwendungen**

Der Ropegrab ist für folgende Anwendungsbereiche geeignet. ISC empfiehlt jedoch, dass die Benutzer in seinen vielfältigen Einsatzmöglichkeiten geschult werden und sich sowohl mit den praktischen als auch den physikalischen Stärken und Schwächen vertraut machen. Ropegrabs können an Drahtseilen verwendet werden. Wenn dies beabsichtigt wird, sollte der Ropegrab aufgrund von verursachten Schäden nur einmalig benutzt werden

EN358; Pfähle **[1]**, Dach **[2]**

EN353-2; Türme **[3]**, Beengter Raum **[4]**, Bootsmannsstuhl **[5]**,

EN12841 -A; Rettung **[6]**, Seilzugang **[7]**

**[A] Nomenclatura**

1. Logotipo ISC
2. Número de modelo
3. Gama de diámetros de cuerda
4. Normas europeas
5. Cuerpo principal
6. Número de serie
7. Leva ajustable
8. Eje de pasador pip (Pip Pin)/Eje fijo
9. Resorte del gatillo de cierre

ES

Español

**[B] Cuidado y mantenimiento****[C] Variaciones de modelo**

1. Eje de pasador pip – RP209, RP205
2. Eje fijo – RP203, RP204
3. Modelo de eje de pasador pip con eje retirado del cuerpo principal

**[D] Uso incorrecto**

1. No instalar la leva al revés.
2. No instalar el dispositivo en la cuerda con una orientación incorrecta. Seguir la guía

de las marcas de la flecha en el dispositivo.

3. No utilizar en cuerdas grasientas

### **[E] Instalación de perno fijo**

1. Insertar la leva [3] en el cuerpo de la grapa de cable (Ropegrab) (asegurarse de que la leva se inserte con la orientación correcta).

2. Insertar el eje [1] a través de los orificios en el cuerpo y la leva desde el lado grabado por láser del cuerpo.

3. Colocar la arandela [4] sobre el extremo roscado, aplicar una pequeña cantidad de compuesto para el bloqueo de roscas (Truloc 375 o equivalente) y añadir la nueva tuerca Nyloc [5]. Apretar a mano

4. Capturar la cabeza del eje [1] en las mordazas del tornillo de banco protegidas de forma adecuada / llave inglesa y apretar la tuerca Nyloc con una llave inglesa / dado. Apretar con un par de 17 Nm

5. Inspeccionar la seguridad y acción del producto al 100 %

### **[F] Eje de pasador pip (Pip Pin)**

La grapa de cable (Ropegrab) (RP209, RP205) dispone de un eje de pasador pip que puede retirarse antes del uso para facilitar la instalación de la cuerda. Asegurarse de que la cuerda sea conforme a EN1891 clase A para cuerdas kernmantle de baja elasticidad.

1. Dispositivo antes de la carga de la cuerda.

2. Orientación correcta de la leva dentro del cuerpo principal.

3. Orientación incorrecta de la leva dentro del cuerpo principal.

4. Soltar el pasador pip y el eje.

5. Empezar a retirar el pasador pip del dispositivo.

6. Retirar totalmente el pasador pip y retirar la leva.

Repetir este proceso en orden inverso para reinstalar la leva y el pasador pip.

### **[G] Inspección antes del uso**

1. Asegurarse de que el resorte de gatillo de cierre (cable rojo) sea seguro.

2. Inspeccionar el cuerpo, la leva y el eje visualmente para detectar daños o mal funcionamiento y la legibilidad de las marcas, asegurándose de que todas las piezas se muevan correctamente.

3. Comprobar que el dispositivo no presente daños ni funcione mal cuando se haya retirado el eje de pasador pip.

4. Comprobar que el dispositivo esté instalado con la orientación correcta y que se asiente de forma segura en la línea.

### **[H] Fijación**

1. El usuario debe fijar un arnés de cuerpo entero (conforme a EN3619) en el punto de fijación frontal. La distancia de conexión entre el punto de fijación del arnés de cuerpo entero y la cuerda no debe superar los 200 mm. Al utilizar un sistema en azoteas, el usuario también puede fijar la grapa de cable a un punto de fijación del esternón o dorsal de un arnés de cuerpo entero (EN361). Se recomienda que el acolador que absorbe la energía no supere los 1000 mm

2. El punto de fijación debe estar certificado como punto de fijación de detención de caídas. El conector debe estar certificado conforme a la norma internacional pertinente (EN362, ANSI Z359.1).

3. Si está correctamente instalada en la línea, la pieza de leva debe ser ajustable para asegurar que el dispositivo se ralentiza a lo largo de la línea.

4. Se debe mantener una distancia al suelo mínima de 2 metros debajo de los pies del usuario.

5. Deben utilizarse cuerdas kernmantle de baja elasticidad conforme a EN1891 clase

A. Las líneas de anclaje flexibles deben asegurarse en un punto de anclaje superior y deben disponer de un tope final o ser capaz de fijarse en un tope final (lo que incluye un nudo adecuado).

### **[I] Aplicaciones**

La grapa de cable se puede utilizar de las siguientes maneras, pero ISC recomienda que los usuarios reciban formación acerca de sus múltiples usos y conozcan sus capacidades y limitaciones tanto físicas como prácticas. Las grapas de cable se pueden utilizar en cables de alambre. Si esta es la aplicación prevista, la grapa de cable deberá ser un dispositivo de un solo uso debido al daño causado.

EN358; mástiles [1], tejado [2]

EN353-2; torres [3], espacio cerrado [4], guindola [5],

EN12841 -A; rescate [6], acceso por cuerda [7]

### **[A] Osien nimet**

1. ISC:n logo
2. Mallinumero
3. Köyden halkaisija
4. Eurooppalaiset standardit
5. Runko
6. Sarjanumero
7. Säädettävä nokka
8. Tappiakseli / kiinteä akseli
9. Pidätinjousi

**FI****Suomi**

### **[B] Huolto ja kunnossapito**

#### **[C] Mallivariaatiot**

1. Tappiakseli – RP209, RP205
2. Kiinteä akseli – RP203, RP204
3. Tappiakselimalli akseli rungosta irrotettuna

#### **[D] Virheellinen käyttö**

1. Älä asenna nokkaa ylösalaisin.
2. Älä asenna laitetta köyteen väärin päin. Noudata laitteessa olevien nuolimerkintöjen ohjeita.
3. Älä käytä rasvaisissa köysissä.

#### **[E] Kiinteän pultin asennus**

1. Aseta nokka [3] köysitarraimen runkoon (varmista, että nokka asetetaan oikean suuntaisesti).
2. Työnnä akseli [1] rungon ja nokan aukkojen läpi rungon laser-etsatulta puolelta.
3. Laita aluslevy [4] kierrepäähän, levitä pieni määrä kierrelukitetta (Truloc 375:tä tai vastaavaa) ja lisää uusi Nyloc-mutteri [5]. Kiristä käsin.
4. Lukitse akselin pää [1] soveltuvasti suojattujen puristimen leukojen tai jakoavaimen väliin ja kiristä Nyloc-mutteri mutteriavaimella. Kiristä 17 Nm:n (14,75 lb/ft) momenttiin.
5. Tarkasta, että tuote on 100 %:n toimiva ja turvallinen.

#### **[F] Tappiakseli**

Köysitarrain (RP209, RP205) on varustettu tappiakselilla, joka voidaan irrottaa ennen

käyttöä helpottamaan köyden asennusta. Varmista, että köysi on standardin EN1891, luokka A, mukaista vähäjoustoista ydinköyttä.

1. Laite ennen köyden asennusta.
2. Nokan oikea suunta rungon sisällä.
3. Nokan väärä suunta rungon sisällä.
4. Paina tappia ja akselia.
5. Vedä tappia irti laitteesta.
6. Irrota tappi kokonaan ja irrota nokka.

Nokka ja tappi asennetaan takaisin tekemällä samat käänteisessä järjestyksessä.

### **[G] Tarkastus ennen käyttöä**

1. Varmista, että pidätinjousi (punainen lanka) on tukevasti kiinni.
2. Tarkasta, ettei rungossa, nokassa tai akselissa näy vaurioita tai toimintavikoja ja että merkinnät ovat luettavissa. Varmista, että kaikki osat liikkuvat oikein.
3. Tarkasta, ettei laitteessa ole vaurioita tai toimintavikoja, kun tappiakseli on irrotettu.
4. Tarkasta, että laite on asennettu oikean suuntaisesti ja että se on tukevasti kiinni köydessä.

### **[H] Kiinnitys**

1. Käyttäjällä on oltava kokovartalovaljas (standardin EN361 mukainen), joka kiinnitetään etupuolen kiinnityspisteestä. Kokovartalovaljaan kiinnityspisteen ja köyden välinen etäisyys ei saa olla suurempi kuin 200 mm. Kun järjestelmää käytetään katolla, käyttäjä voi kiinnittää kokovartalovaljaan (EN361) köysitarraimeen myös rintalastan kohdalla olevasta tai selänpuoleisesta kiinnityspisteestä. On suositeltavaa, että energiaa vaimentava köysi on enintään 1 000 mm
2. Kiinnityspisteen on oltava sertifioitu putoamisen pysäytyksessä käytettäväksi kiinnityspisteeksi. Kiinnittimen on oltava sertifioitu kansainvälisen standardin (EN362, ANSI Z359.1) mukaiseksi.
3. Kun laite on asennettu köyteen oikein, nokkakappaleen pitäisi olla säädettävissä jarruttamaan laitteen liikkumista köydessä.
4. Käyttäjän jalkojen alta on oltava vähintään 2 metrin etäisyys maahan.
5. Käytä vain standardin EN1891, luokka A, mukaista vähäjoustoista ydinköyttä. Joustavat ankkuriköydet kiinnitetään ylempään ankkuripisteeseen ja niissä tulee olla päätepysäytin tai ne täytyy voida kiinnittää päätepysäyttimeen (soveltuvalla solmulla).

### **[I] Käyttökohteet**

Köysitarrainta voidaan käyttää seuraavilla tavoilla, mutta ISC suosittelee, että käyttäjät koulutetaan sen moniin käyttötapoihin ja tuntemaan laitteen vahvuudet ja heikkoudet sekä käytössä että fyysisesti. Köysitarraimia voidaan käyttää vaijerissa. Jos tämä on aiottu käyttötarkoitus, köysitarraimen on oltava kertakäyttöinen aiheutuvista vaurioista johtuen.

EN358: pylväät [1], katto [2]

EN353-2: tornit [3], suljettu tila [4], puosuuntuoli [5],

EN12841-A: pelastus [6], köysityöskentely [7]

### **[A] Nomenclature**

1. Logo ISC
2. Numéro de modèle
3. Plage de diamètres de corde
4. Normes européennes
5. Corps principal

**20**

FR

Français

6. Numéro de série
7. Came réglable
8. Goupille PIP/Axe fixe
9. Ressort de maintien

### **[B] Entretien et maintenance**

#### **[C] Modèles disponibles**

1. Goupille PIP – RP209, RP205
2. Axe fixe – RP203, RP204
3. Modèle à goupille PIP avec axe retiré du corps principal

#### **[D] Mauvais emploi**

1. N'installez pas la came à l'envers.
2. N'installez pas le dispositif dans le mauvais sens sur la corde. Suivez le sens indiqué par la flèche marquée sur le dispositif
3. Ne pas utiliser sur des cordes grasses

#### **[E] Installation du boulon fixe**

1. Insérez la came [3] dans le corps du Ropegrab (assurez-vous qu'elle est insérée dans le bon sens)
2. Insérez l'axe [1] dans les trous du corps et de la came du côté gravé au laser du corps
3. Placez la rondelle [4] sur l'extrémité filetée, appliquez une petite quantité de frein-filet (Truloc 375 ou équivalent) et ajoutez le nouvel écrou Nyloc [5]. Serrez à la main
4. Bloquez la tête d'axe [1] dans une clé/un étau bien protégé et serrez l'écrou Nyloc à l'aide d'une clé/douille. Serrez au couple de 17 Nm (14,75 lb/ft)
5. Inspectez l'intégralité du produit pour vérifier qu'il est sûr et fonctionne correctement

#### **[F] Goupille PIP**

Le Ropegrab (RP209, RP205) est pourvu d'une goupille PIP qui peut être retirée avant utilisation pour faciliter l'installation de la corde. Assurez-vous que la corde est conforme à la catégorie EN1981 classe A de cordes d'alpinisme à faible allongement.

1. Dispositif avant installation de la corde
  2. Bon sens de la came dans le corps principal
  3. Mauvais sens de la came dans le corps principal
  4. Enfoncez la goupille PIP et l'axe
  5. Commencez à sortir la goupille PIP du dispositif
  6. Retirez complètement la goupille PIP et démontez la came
- Répétez cette opération à l'inverse pour réinstaller la came et la goupille PIP.

#### **[G] Vérifications avant utilisation**

1. Assurez-vous que le ressort de maintien (fil rouge) est bien fixé
2. Procédez à une inspection visuelle du corps, de la came et de l'axe pour rechercher tout dommage ou tout dysfonctionnement, et pour vérifier la lisibilité des marquages, en vous assurant que toutes les pièces bougent sans problème
3. Contrôlez le dispositif pour rechercher tout dommage ou tout dysfonctionnement une fois la goupille PIP retirée
4. Vérifiez que le dispositif est installé dans le bon sens et qu'il est bien accroché à la corde

## [H] Fixation

1. L'utilisateur doit attacher un harnais (conforme à EN361) au point d'attache avant. La distance de connexion entre le point d'attache du harnais et la corde ne doit pas dépasser 200 mm. Lors de l'utilisation du système sur un toit, l'utilisateur peut également attacher le Ropegrab au point d'attache sternal ou dorsal d'un harnais (EN361). L'utilisation d'une longe amortisseuse ne dépassant pas 1 000 mm est recommandée. Le point d'attache doit être homologué comme point d'attache pour l'arrêt de chutes. Le connecteur doit être certifié à la norme internationale concernée (EN362, ANSI Z359.1)
3. Correctement installée sur la corde, la came doit être réglable et ainsi permettre au dispositif de ralentir le long de la corde
4. Un écart au sol minimal de 2 mètres doit être conservé sous les pieds de l'utilisateur
5. Des cordes d'alpinisme à faible allongement conforme à EN1891 classe A doivent être employées. Des longes d'ancrage souples doivent être attachées à un point d'ancrage supérieur et être dotées d'une butée d'arrêt ou pouvoir être équipées d'une butée d'arrêt (cela inclut un nœud adapté)

## [I] Applications

Le Ropegrab peut être utilisé comme suit, mais ISC recommande que les utilisateurs soient formés à ses nombreuses utilisations et qu'ils apprennent ses points forts et ses points faibles à la fois pratiques et physiques. Les Ropegrab peuvent être utilisés sur des câbles métalliques. Lorsque cette application est prévue, le Ropegrab doit être à usage unique en raison des dommages occasionnés

EN358 ; Poteaux [1], Toit [2]

EN353-2 ; Tours [3], Espace confiné [4], Chaise de calfat [5],

EN12841-A ; Sauvetage [6], Accès par corde [7]

## [A] Nomenclatura

1. Logo ISC
2. Numero di modello
3. Gamma del diametro della corda
4. Norme europee
5. Corpo principale
6. Numero di serie
7. Camma regolabile
8. Asse del perno di ritegno/Asse fisso
9. Molla del ritegno

IT

Italiano

## [B] Cura e manutenzione

### [C] Variazioni del modello

1. Asse del perno di ritegno – RP209, RP205
2. Asse fisso – RP203, RP204
3. Modello con asse del perno di ritegno con asse rimosso dal corpo principale

### [D] Uso improprio

1. Non montare la camma in posizione capovolta.
2. Non installare il dispositivo sulla corda con un orientamento errato. Seguire le indicazioni fornite dai contrassegni delle frecce sul dispositivo
3. Non usare su corde untuose

**[E] Installazione del bullone fisso**

1. Inserire la camma [3] nel corpo del Ropegrab (accertarsi che la camma sia inserita con l'orientamento corretto)
2. Inserire l'asse [1] attraverso i fori nel corpo e la camma dal lato inciso al laser del corpo
3. Posizionare la rondella [4] sull'estremità filettata, applicare una piccola quantità di composto di bloccaggio del filetto (Truloc 375 o equivalente) e aggiungere il nuovo dado Nyloc [5]. Serrare a mano
4. Fissare la testa dell'albero [1] in una morsa/chave con le ganasce adeguatamente protette e serrare il dado Nyloc utilizzando una chiave/bussola. Serrare a una coppia di 17 Nm (14,75 lb/ft)
5. Ispezionare al 100% la sicurezza e l'azione del prodotto

**[F] Asse del perno di ritegno**

Il Ropegrab (RP209, RP205) è dotato di un asse del perno di ritegno che può essere rimosso prima dell'uso per facilitare l'installazione della corda. Assicurarsi che la corda sia conforme alla norma EN1891 classe A, corde da arrampicata a basso coefficiente di allungamento.

1. Dispositivo prima del caricamento della corda
  2. Orientamento corretto della camma all'interno del corpo principale
  3. Orientamento errato della camma all'interno del corpo principale
  4. Premere il perno di ritegno e l'asse
  5. Iniziare a rimuovere il perno di ritegno dal dispositivo
  6. Rimuovere completamente il perno di ritegno e rimuovere la camma
- Ripetere questa procedura in ordine inverso per reinstallare la camma e il perno di ritegno.

**[G] Verifica pre-utilizzo**

1. Assicurarsi che la molla del ritegno (filo rosso) sia ben sicura
2. Ispezionare visivamente il corpo, la camma e l'asse per rilevare eventuali danni o malfunzionamenti e la leggibilità delle marcature, verificando che tutte le parti si muovano correttamente
3. Controllare che il dispositivo non presenti danni o malfunzionamenti quando l'asse del perno di ritegno è stato rimosso
4. Verificare che il dispositivo sia installato con l'orientamento corretto e che sia posizionato correttamente sulla corda

**[H] Attacco**

1. L'utente deve fissare un'imbracatura completa (conforme alla norma EN361) nel punto di attacco anteriore. La distanza di collegamento tra il punto di attacco dell'imbracatura completa e la corda non deve superare i 200 mm. Quando si utilizza il sistema sui tetti, l'utilizzatore può anche fissare il ropegrab al punto di attacco sternale o dorsale di un'imbracatura per il corpo completa (EN361). Si raccomanda che il cordino di assorbimento dell'energia non superi 1000 mm
2. Il punto di attacco deve essere certificato come punto di attacco anticaduta. Il connettore deve essere certificato secondo la norma internazionale pertinente (EN362, ANSI Z359.1)
3. Se installato correttamente sulla corda, l'elemento a camma deve essere regolabile in modo che il dispositivo rallenti lungo la corda
4. Deve essere mantenuta un'altezza minima da terra di 2 metri sotto i piedi dell'utilizzatore

5. Devono essere utilizzate corde da arrampicata a basso allungamento conformi alla norma EN1891 classe A. Le corde di ancoraggio flessibili devono essere fissate a un punto di ancoraggio superiore e devono essere munite di un fine corsa oppure devono poter essere fissate a un fine corsa (compreso un nodo adeguato)

### **[I] Applicazioni**

Il Ropegrab può essere utilizzato nei seguenti modi, ma ISC consiglia agli utilizzatori di essere addestrati nei suoi numerosi usi e di apprendere sia i suoi punti di forza che di debolezza, sia quelli pratici che fisici. I Ropegrab possono essere utilizzati su cavo metallico. Se questa è l'applicazione prevista, il Ropegrab deve essere un dispositivo solo monouso a causa dei danni causati

EN358; Pali **[1]**, Tetto **[2]**

EN353-2; Torri **[3]**, Spazio confinato **[4]**, Imbracatura da lavoro **[5]**,

EN12841 -A; Salvataggio **[6]**, Accesso con la corda **[7]**

### **[A] Nomenclatuur**

1. ISC-logo
2. Modelnummer
3. Diameter lijn bereik
4. Europese normen
5. Hoofdelement
6. Serienummer
7. Verstelbare nok
8. Pip-pen as/vaste as
9. Houder veer

NL

Nederlands

### **[B] Verzorging en onderhoud**

#### **[C] Modelvarianties**

1. Pip-pen as – RP209, RP205
2. Vaste as – RP203, RP204
3. Pin-pen as model met as verwijderd van hoofdelement

#### **[D] Verkeerd gebruik**

1. De nok niet op zijn kop installeren.
2. Installeer het apparaat niet op het touw in een verkeerde richting. Volg de richtlijnen van de pijlmarkeringen op het apparaat
3. Niet gebruiken op vette touwen

#### **[E] Installatie vaste bout**

1. Steek nok **[3]** in touwgrijperelement (zorg dat de nok in de juiste richting is geplaatst)
2. Steek as **[1]** door gaten in het element en de nok van de lasergeëtste zijde van het element
3. Plaats de ring **[4]** over het draadeinde, breng een kleine hoeveelheid schroefdraadborgmiddel (Truloc 375 of gelijkwaardig) aan en voeg de nieuwe Nyloc-moer **[5]** toe. Span met de hand aan



4. Sluit de askop [1] in een geschikte beschermde bankschroef / moer en haal de Nyloc-moer aan met een moersleutel / mof. Span aan met een koppel van 17Nm (14.75lb/ft)
5. 100% inspecteer of het product veilig en functioneel is

### **[F] Pip-pen as**

De touwgrijper (RP209, RP205) is uitgerust met een pin-pen as die kan worden verwijderd voor gebruik om de installatie van het touw te vereenvoudigen. Zorg dat het touw voldoet aan EN1891 klasse A kernmanteltouwen met weinig rek.

1. Apparaat voordat het touw wordt geladen
  2. Correcte richting van de nok binnenin het hoofdelement
  3. Verkeerde richting van de nok binnenin het hoofdelement
  4. Druk de pip-pen en de as in
  5. Start met het verwijderen van de pip-pen van het apparaat
  6. Verwijder de pip-pen volledig en verwijder de nok
- Herhaal dit proces in omgekeerde volgorde om de nok en pip-pen opnieuw te installeren.

### **[G] Inspectie voor gebruik**

1. Zorg dat de houder veer (rode draad) veilig is
2. Inspecteer het hoofdelement, de nok en de as visueel op schade of storingen en markeer de leesbaarheid, zorg ervoor dat alle onderdelen correct bewegen
3. Controleer het apparaat op beschadiging of storing als de pippen-as is verwijderd
4. Controleer of het apparaat in de juiste richting is geïnstalleerd en dat het veilig op de lijn rust

### **[H] Bevestiging**

1. De gebruiker moet een harnas voor het volledige lichaam (conform EN361) aan het voorste bevestigingspunt bevestigen. De verbodingsafstand tussen het bevestigingspunt van het volledige harnas en het touw mag niet groter zijn dan 200 mm. Wanneer een systeem op daken wordt gebruikt, kan de gebruiker de touwbrug ook bevestigen aan het sternale of dorsale bevestigingspunt van een harnas voor het hele lichaam (EN361). Het wordt aanbevolen dat het energieabsorberende leeflijn 1000 mm
2. niet overschrijdt. Het bevestigingspunt moet worden gecertificeerd als een bevestigingspunt voor valbeveiliging. De connector moet zijn gecertificeerd volgens de relevante internationale norm (EN362, ANSI Z359.1)
3. Als de nok correct is geïnstalleerd op de lijn, moet deze verstelbaar zijn, zodat het apparaat langs de lijn langzamer loopt
4. Er moet een minimale speling van 2 meter onder de voeten van de gebruiker worden aangehouden
5. Kernmantelkabels met weinig rek die voldoen aan EN1891 klasse A moeten worden gebruikt. Flexibele ankerlijnen moeten worden bevestigd aan een bovenste verankeringpunt en moeten zijn voorzien van een eindstop of moeten kunnen worden bevestigd aan een eindstop (dit omvat ook een geschikte knoop)

### **[I] Toepassingen**

De touwgrijper kan op de volgende manieren worden gebruikt, maar ISC beveelt aan dat gebruikers getraind worden in de vele toepassingen ervan en leren over de praktische en fysieke sterke en zwakke punten. Touwgrijpers kunnen worden gebruikt op draadkabel. Als dit de bedoelde toepassing is, moet de touwgrijper slechts een eenmalig te gebruiken apparaat zijn omwille van de veroorzaakte schade

EN358; Staken [1], Dak [2]  
EN353-2; Torens [3], Besloten ruimte [4], Bosun's Chair [5],  
EN12841 -A; Redding [6], Toegang tot touw [7]



#### [A] Beskrivelse

1. ISC-logo
2. Modellnummer
3. Taurekkevidde diameter
4. Europeiske standarder
5. Hoveddel
6. Serienummer
7. Justerbar kam 8. Pip Pin-aksling/Festet aksling
9. Låsefjær

#### [B] Stell og vedlikehold

##### [C] Modellvarianter

1. Pip Pin-aksling – RP209, RP205
2. Festet aksling – RP203, RP204
3. Pip Pin-akslingmodell med akslingen fjernet fra hoveddelen

##### [D] Misbruk

1. Kammen må ikke installeres opp ned
2. Enheten må ikke installeres med feil retning mot tauet. Følg veiledningen fra pilmarkeringene på enheten
3. Skal ikke brukes på fettete tau

##### [E] Installasjon med festebolt

1. Før kammen [3] inn i tauklemme-delen (Sikre at kammen er satt inn med riktig retning)
2. Før akslingen [1] gjennom hullene i hoveddelen og kammen fra den laser-etsede siden av hoveddelen
3. Plasser stoppskiven [4] over den gjengede enden, tilfør en liten mengde med trådlåssmurning (Truloc 375 eller tilsvarende) og sett på den nye Nyloc-mutteren [5]. Stram ved hjelp av hånden
4. Fest akslinghodet [1] i riktig sikrede kjeveklammer / skiftenøkler og stram Nyloc-mutteren ved bruk av skiftenøkkel / sokkel. Stram til et dreiemoment på 17 Nm (14,75 lb/ft)
5. Inspiser produktet 100 % for sikkerhet og bruk

##### [F] Pip Pin-aksling

Tauklemmen (RP209, RP205) er utstyrt med en Pip Pin-aksling som kan fjernes før bruk for å lette installasjonen av tauet. Sikre at tauet er i samsvar med EN1891 klasse A statisk kjernemanteltau.

1. Enhet før lastning av tau
2. Riktig retning på kammen inne i hoveddelen
3. Uriktig retning på kammen inne i hoveddelen
4. Trykk ned pip pin og aksling
5. Begynn å fjerne pip pin fra enheten
6. Fjern pip pin helt og ta bort kammen

Gjenta denne prosessen i omvendt rekkefølge for å reinstallere kammen og pip pin.

**[G] Sjekk før bruk**

1. Sikre at låsefjæren (rød ledning) er sikret
2. Undersøk hoveddelen, kammen, og akslingen visuelt for skade eller funksjonsfeil og merkesynlighet, for å sikre at alle delene beveger seg på rett måte
3. Sjekk enheten for skade eller funksjonsfeil etter at pip pin-akslingen er fjernet
4. Sjekk at enheten er installert med rett retning og at den sitter sikkert på linjen

**[H] Festing**

1. Brukeren må feste en kroppsssele (i samsvar med EN361) på det fremre festepunktet. Koblingsavstanden mellom festepunktet på kroppsselen og tauet skal ikke overskride 200 mm. Når systemet brukes på hustak, kan brukeren også feste tauklemmen til det fremre eller bakre festepunktet på en kroppsssele (EN361). Det er anbefalt at den energiabsorberende snoren ikke overskrider 1000 mm
2. Festepunktet må være sertifisert som et festepunkt i et fallarrestsystem. Koblingen må være sertifisert etter relevant internasjonal standard (EN362, ANSI Z359,1)
3. Når kamdelen er riktig installert på linjen, skal den være justerbar for å sikre at enheten reduserer hastighet langs linjen
4. Det skal være 2 meter klaring til bakken under beina på brukeren
5. Det skal brukes et statisk kjernemanteltau i samsvar med EN1891 klasse A. Det skal festes fleksible festeliner til et øvre festepunkt og de skal enten være utsyrt med et sluttstykke eller kunne festes til et sluttstykke (dette inkluderer en passende knute)

**[I] Bruk**

Tauklemmen kan brukes på følgende måter, men ISC anbefaler at brukere er trent i de mange måtene å bruke den på og har lært om både de praktiske og fysiske styrker og svakheter den besitter. Tauklemmer kan brukes på ståltråd. Hvis dette er tiltenkt bruk, skal tauklemmen brukes til engangsbruk på grunn av skadene dette fører til

EN358; Påler **[1]**, Tak **[2]**

EN353-2; Tårn **[3]**, Begrenset plass **[4]**, Båtsmannsstol **[5]**,

EN12841 -A; Redning **[6]**, Tautilgang **[7]**

**PL** **Polski**

**[A] Nazewnictwo**

1. Logo ISC
2. Numer modelu
3. Zakres średnic liny
4. Normy europejskie
5. Korpus
6. Numer seryjny
7. Regulowana krzywka
8. Oś wyjmowana / oś mocowana na stałe
9. Sprężyna ustalacza

**[B] Pielęgnacja i konserwacja****[C] Wersje modelowe**

1. Z osią wyjmowaną — RP209, RP205
2. Z osią mocowaną na stałe — RP203, RP204
3. Model z osią wyjmowaną z korpusu

### **[D] Nieprawidłowe użycie**

1. Nie montować krzywki spodem do góry.
2. Przy zakładaniu urządzenia na linę zwracać uwagę na kierunek. Kierować się strzałkami na urządzeniu.
3. Nie używać urządzenia z zatłuszczonymi linami.

### **[E] Montaż na stałe z użyciem śruby**

1. Umieścić podkładkę [4] w korpusie przyrządu zaciskowego (zwracając uwagę na kierunek).
2. Przełożyć oś [1] przez otwory w korpusie i krzywkę (od strony z wykonanymi laserem oznaczeniami na korpusie).
3. Umieścić podkładkę [4] na gwintowanym końcu, nanieść niewielką ilość kleju do gwintów (Truloc 375 lub odpowiednika) i przykręcić nową nakrętkę z wkładką nylonową [5]. Dokręcić ręcznie.
4. Unieruchomić końcówkę wałka [1] w odpowiednio zabezpieczonych szczękach imadła/klucza i dokręcić nakrętkę z wkładką nylonową kluczem maszynowym/nasadowym. Wymagany moment dokręcania to 17 Nm.
5. Sprawdzić każdy element produktu pod kątem bezpieczeństwa użycia i poprawności działania.

### **[F] Oś wyjmowana**

Przyrząd zaciskowy (RP209, RP205) jest wyposażony w wyjmowaną z korpusu oś, co ułatwia zakładanie liny. Lina musi spełniać wymagania określone w normie EN1891 dla lin rdzeniowych w oplocie o małej rozciągliwości zaliczanych do klasy A.

1. Najpierw urządzenie, potem wprowadzenie liny
  2. Właściwa orientacja krzywki wewnątrz korpusu
  3. Niewłaściwa orientacja krzywki wewnątrz korpusu
  4. Wcisnąć sworzeń i oś.
  5. Wysunąć częściowo sworzeń z urządzenia.
  6. Wyjąć całkowicie sworzeń, a następnie wyciągnąć krzywkę.
- W celu zamontowania krzywki i sworznia wykonać tę procedurę w odwrotnej kolejności.

### **[G] Kontrola wstępna**

1. Upewnić się, że sprężyna ustalacza (czerwony zwój) jest poprawnie zamocowana.
2. Sprawdzić wzrokowo korpus, krzywkę i oś pod kątem uszkodzeń oraz nieprawidłowego działania. Upewnić się także, że oznaczenia są czytelne, a wszystkie elementy poruszają się we właściwy sposób.
3. Wyjąć oś i sprawdzić urządzenie pod kątem uszkodzeń lub nieprawidłowego działania.
4. Upewnić się, że urządzenie jest zwrócone we właściwym kierunku i pewnie zamocowane na linie.

### **[H] Mocowanie**

1. Użytkownik musi przypiąć pełną uprząż (zgodną z normą EN361) w przednim punkcie mocowania. Odległość od punktu mocowania pełnej uprząży do liny nie powinna przekraczać 200 mm. W przypadku korzystania z systemu na dachu budynku użytkownik może zamocować przyrząd zaciskowy także do punktu mocowania po stronie brzusznej lub grzbietowej pełnej uprząży (EN361). Zaleca się, aby średnica liny pochłaniającej energię nie przekraczała 1000 mm.
2. Punkt mocowania musi być certyfikowanym punktem zaczepienia chroniącym przed upadkiem z wysokości. Łącznik musi mieć certyfikat zgodności z odpowiednią normą międzynarodową (EN362, ANSI Z359.1).
3. W przypadku wykonania montażu w prawidłowy sposób krzywkę można regulować,

dzięki czemu urządzenie będzie spowalniać ruch wzdłuż liny.

4. Wymagane jest zachowanie odległości minimum 2 metrów od stóp użytkownika do podłoża.
5. Należy używać lin rdzeniowych w oplocie o małej rozciągliwości zaliczanych do klasy A według normy EN1891. Liny stanowiskowe powinny być przymocowane do górnego punktu kotwiczenia i zakończone ogranicznikiem albo przystosowane do zamocowania ogranicznika (wraz z odpowiednim węzłem).

### **[I] Zastosowania**

Przyrządu zaciskowego można używać w niżej wskazany sposób, niemniej jednak firma ISC zaleca przeszkolenie użytkowników z zakresu różnych sposobów jego możliwego użytkowania w celu zapoznania ich z mocnymi i słabymi stronami urządzenia wynikającymi z praktyki użycia oraz charakterystyki fizycznej. Przyrządów zaciskowych można używać z linami stalowymi. W takiej sytuacji należy używać ich tylko raz w związku z powstającymi uszkodzeniami.

EN358; słupy **[1]**, dachy **[2]**

EN353-2; wieże **[3]**, ograniczone przestrzenie **[4]**, ławka do prac na wysokości **[5]**, EN12841-A; ratownictwo **[6]**, dostęp linowy **[7]**

### **[A] Nomenclatura**

1. Logótipo da ISC
2. Número de modelo
3. Abertura do diâmetro da corda
4. Normas europeias
5. Corpo principal
6. Número de série
7. Gatilho ajustável
8. Eixo com pino de desengate rápido/eixo fixo
9. Mola de retenção

**PT****Português**

### **[B] Cuidados e manutenção**

#### **[C] Variações de modelo**

1. Eixo com pino de desengate rápido – RP209, RP205
2. Eixo fixo – RP203, RP204
3. Modelo de eixo com pino de desengate rápido com eixo removido do corpo principal

#### **[D] Utilização incorreta**

1. Não instale o gatilho virado para baixo.
2. Não instale o dispositivo na corda com uma orientação incorreta. Siga a orientação das marcações de setas do dispositivo.
3. Não utilize em cordas lubrificadas.

#### **[E] Instalação de parafuso fixo**

1. Insira o gatilho [3] no corpo do Ropegrab (garanta que o gatilho está inserido com a orientação correta).
2. Insira o eixo [1] pelos orifícios do corpo e gatilho do lado gravado a laser do corpo.
3. Ponha a anilha [4] sobre a extremidade colocada, aplique uma pequena quantidade de pasta de fixação de roscas (Truloc 375 ou equivalente) e adicione a nova porca Nyloc [5]. Aperte manualmente.
4. Controle a cabeça do veio [1] num torno de bancada ou chave de porcas correta.

mente protegido(a) e aperte a porca Nyloc com uma chave de porcas/de caixa. Aperte com um binário de 17 Nm (14,75lb/ft).

5. Inspeccione o produto a 100 % para segurança e ação.

### **[F] Eixo com pino de desengate rápido**

O Ropegrab (RP209, RP205) está equipado com um eixo com pino de desengate rápido, que pode ser removido antes do uso para facilitar a instalação de corda. Certifique-se de que a corda está conforme com as cordas entrelaçadas com baixo coeficiente de alongamento da EN1891 classe A.

1. Dispositivo antes do carregamento de corda.
  2. Orientação correta do gatilho dentro do corpo principal.
  3. Orientação incorreta do gatilho dentro do corpo principal.
  4. Prima completamente o pino de desengate rápido e o eixo.
  5. Comece a remover o pino de desengate rápido do dispositivo.
  6. Remova o pino de desengate rápido na totalidade e retire o gatilho.
- Repita este processo na ordem inversa para reinstalar o gatilho e pino de desengate rápido.

### **[G] Verificação antes da utilização**

1. Certifique-se de que a mola de retenção (fio vermelho) está segura.
2. Inspeccione visualmente o corpo, o gatilho e o eixo a nível de danos ou anomalias e legibilidade das marcações, assegurando que todas as peças se movem corretamente.
3. Verifique o dispositivo quanto a danos ou anomalias quando o eixo com pino de desengate rápido for retirado.
4. Verifique se o dispositivo está instalado na orientação correta e que está bem assente na linha.

### **[H] Fixação**

1. O utilizador tem de prender um arnês de corpo inteiro (conforme com a EN361) no ponto de fixação dianteiro. A distância de ligação entre o ponto de ligação do arnês de corpo inteiro e a corda não deve ultrapassar os 200 mm. Ao usar um sistema em telhados, o utilizador pode também prender o Ropegrab ao ponto de fixação esternal ou dorsal de um arnês de corpo inteiro (EN361). Recomenda-se que o cabo de segurança de absorção de energia não exceda os 1000 mm
2. O ponto de fixação tem de ser certificado como um ponto de fixação de retenção de queda. O conector tem de ser certificado pela norma internacional adequada (EN362, ANSI Z359.1)
3. Quando corretamente instalado na linha, o gatilho deve ser ajustável, garantindo que o dispositivo é travado ao longo da linha.
4. Deve ser mantida uma distância mínima do solo de 2 metros, por baixo dos pés do utilizador.
5. Devem ser usadas cordas entrelaçadas com baixo coeficiente de alongamento conformes com a EN1891 classe A. As linhas de ancoragem flexíveis devem ser presas a um ponto de ancoragem superior e devem ser equipadas com um batente ou ter a capacidade de ser integradas num batente (o que inclui um nó adequado).

### **[I] Aplicações**

O Ropegrab pode ser utilizado nas seguintes formas, mas a ISC recomenda que os utilizadores tenham formação sobre as suas várias utilizações e tenham conhecimento tanto dos seus pontos fortes como dos seus pontos fracos em termos práticos e físicos. Os Ropegrabs podem ser usados em cabo de fio. Se esta for a aplicação prevista, o Ropegrab deve ser um dispositivo de uso único devido aos danos provocados.

EN358; Postes [1], Telhados [2]  
 EN353-2; Torres [3], Espaços confinados [4], Guindolas [5],  
 EN12841 -A; Salvamento [6], Acesso por corda [7]

SV

Svenska

### [A] Terminologi

1. ISC-logga
2. Modellnummer
3. Repdiameteromfång
4. Europeiska standarder
5. Huvudhus
6. Serienummer
7. Justerbar kam
8. Sprintaxel/fixerad axel
9. Spärrfjäder

### [B] Skötsel och underhåll

#### [C] Modellvariationer

1. Sprintaxel – RP209, RP205
2. Fixerad axel – RP203, RP204
3. Sprintaxelmodell med axel borttagen från huvudhuset

#### [D] Felanvändning

1. Montera inte kammerna upp och ner
2. Installera inte enheten på repet i en felaktig riktning. Följ vägledningen från enhetens pilmarkeringar
3. Använd inte oljiga rep

#### [E] Fixerad bultinstallation

1. För in kammern [3] i repgreppshuset (säkerställ att kammern är införd i korrekt riktning)
2. För in axeln [1] genom hålen i huset och kammern från den laseretsade sidan på huset
3. Placera brickan [4] över den gängade änden och tillämpa en liten mängd gänglåsningssvetska (Truloc 375 eller motsvarande) och sätt dit den nya Nyloc-muttern [5]. Dra åt för hand
4. Lås axelhuvudet [1] i lämpligt skyddad skruvstycke/skruvnyckel och dra åt Nyloc-muttern med en skruvnyckel. Dra åt till ett vridmoment på 17Nm (14,75lb/ft)
5. Inspektera att produkten är 100 % säker och användningsbar

#### [F] Sprintaxel

Repgreppet (RP209, RP205) med en sprintaxel som kan tas bort innan användning för att förenkla repinstallationen. Säkerställ att repet efterlever EN1891 klass A statistiskt kärnmantelrep.

1. Enhet innan placering av rep
2. Korrekt riktning av kammern inuti huvudhuset
3. Felaktig riktning av kammern inuti huvudhuset
4. Släpp sprinten och axeln
5. Börja föra iväg sprinten från enheten
6. Ta bort sprinten och ta bort kammern

Upprepa denna process i omvänd ordning för att återinstallera kammern och sprinten.

### [G] Inspektion före användning

1. Säkerställ att spärrfjädern (röd kabel) är säker
2. Inspektera huset, kammen och axeln visuellt för skador eller felaktig funktion och läsbarhet av markeringar och säkerställ att alla delar rör sig korrekt
3. Kontrollera om enheten är skadad eller fungerar felaktigt när sprintaxeln är borttagen
4. Kontrollera om enheten är installerad i korrekt riktning och att den sitter säkert på linan

### [H] Förankring

1. Användaren måste fästa en komplett sele (i enlighet med EN361) längst fram vid förankringspunkten. Kopplingsavståndet mellan förankringspunkten för den kompletta selen och repet ska inte överskrida 200 mm. Vid användning av ett system på hustak kan användaren även fästa repgreppet på bröst- eller ryggförankringspunkterna på en komplett sele (EN361). Det rekommenderas att falldämparlinor inte ska överskrida 1000 mm
2. Förankringspunkten måste vara certifierad som en förankringspunkt för fallskydd. Kopplingen måste vara certifierad enligt relevant internationell standard (EN362, ANSI Z359.1)
3. När korrekt installerad på linan ska kamdelen vara justerbar och säkerställa att enheten rör sig långsamt längs linan
4. Ett minsta utrymme på 2 meter under användarens fötter ska upprätthållas
5. Statiskt kärnmantelrep i enlighet med EN1891 klass A ska användas. Flexibla förankringslinor ska säkras på den övre förankringspunkten och ska antingen monteras med ett ändstopp eller kunna monteras på ett ändstopp (detta omfattar en lämplig knut)

### [I] Användningssätt

Repgreppet kan användas på följande sätt men ISC rekommenderar att användare utbildas i dess många olika användningssätt och lär sig dess praktiska och fysikaliska styrkor och svagheter. Repgrepp kan användas på en vajer. Om detta är den avsedda användningen då ska repgreppet endast vara för engångsanvändning på grund av den skada som orsakas

EN358; Stolpar [1], Tak [2]

EN353-2; Torn [3], Trånga utrymmen [4], Maststolar [5],

EN12841 -A; Räddning [6], Repåtkomst [7]

### [A] 相关名词

1. ISC标志
2. 型号
3. 绳索直径范围
4. 欧洲标准
5. 主体部分
6. 编号
7. 可调凸轮
8. Pip销轴/固定轴
9. 保持器弹簧

### [B] 维护和保养

ZH

简体中文



**[C] 型谱**

1. Pip销轴——RP209、RP205
2. 固定轴——RP203、RP204
3. 带主体结构上拆下轴的Pip销轴模型

**[D] 错误使用**

1. 凸轮不要装反
2. 绳索和滑轮方向切勿装反。根据设备上的箭头标记进行操作
3. 不得使用带油脂的绳子

**[E] 安装固定螺栓**

1. 将凸轮[3]插入抓索机构（确保凸轮插入方向正确）
2. 将轴[1]插入滑轮主体的安装孔，凸轮从滑轮主体的激光蚀刻一侧插入
3. 将垫圈[4]置于螺纹末端，涂上少量的螺纹胶（Truloc 375或类似物），并加上一个新的Nyloc螺母[5]。手动拧紧
4. 用具有适当保护设施的虎钳/扳手卡主轴头[1]，并用扳手/套筒紧固该Nyloc螺母。拧紧力矩为17Nm（14.75磅/英尺）
5. 产品安全性和有效性需全检

**[F] Pip销轴**

绳索抓紧器（RP209、RP205）带有Pip销轴，使用前可以拆卸下来，以方便安装绳索。确保绳索符合EN1891 A类低弹性kermantle绳索的要求。

1. 加重物前绳的装置
  2. 主体内凸轮的正确定位
  3. 主体内凸轮方向不正确
  4. 按下pip销和轴
  5. 开始从设备上拆卸pip销
  6. 完全拆下pip销并拆下凸轮
- 按相反步骤，重新装好凸轮和pip销。

**[G] 用前检查**

1. 确保保持器弹簧（红线）牢固
2. 目视检查滑轮本体、凸轮和轴是否损坏或故障，标识字迹清晰，确保所有部件能活动正常
3. 拆下pip销轴时，请检查设备是否损坏或故障
4. 检查设备安装方向是否正确，并确保其方位正确

**[H] 扣装**

1. 用户必须在前扣装点处添加一个全身式安全带（符合EN361要求）。全身式安全带连接点与绳索的连接距离不得超过200mm。在屋顶上使用该系统时，用户还可以添加抓绳器到全身式安全带（EN361）的胸部或背部连接点上。建议吸能绳长度不超过1000mm
2. 系扣点必须为具有认证的防坠系扣点。连接器必须具有相关国际标准（EN362、ANSI Z359.1）认证。
3. 正确安装好时，凸轮应可调，以确保设备能在绳索上减速
4. 用户脚下至少应保留2米的地面净空
5. 应使用符合EN1891 A类要求的低弹性kermantle绳索。柔性锚索应固定在上锚点，并应安装端止器或能够安装端止器（包括合适的结）

**[I] 应用**

Ropegrab抓绳器可以如下方式使用，但ISC建议用户对其多用途进行培训，了解其实际和物理上的优缺点。抓绳器可用于钢丝绳。如果是预期应用，则抓绳器本身应为一次性设备，因其易损特点

EN358; 柱子[1]、屋根[2]  
EN353-2; 塔 [3]、狭小空間 [4]、升降座板 [5]、  
EN12841 -A; 救援 [6]、吊索作業 [7]



#### [A] 呼称

1. ISC ロゴ
2. モデル番号
3. ロープ径範囲
4. 欧州規格
5. メイン ボディー
6. シリアル ナンバー
7. 調整カム
8. ビップピン軸/固定軸
9. キーパー スプリング

#### [B] 手入れとメンテナンス

##### [C] モデル番号

1. ビップピン軸 - RP209、RP205
2. 固定軸 - RP203、RP204
3. メイン ボディーから外されたビップピン軸モデルと軸

##### [D] 誤用

1. カムを逆さまに取り付けしないでください。
2. 間違った方向でロープに装置を取り付けてはいけません。装置の矢印マークによる指示に従ってください。
3. 油まみれのロープに使用してはいけません

##### [E] 固定ボルト取り付け

1. ロープグラブ本体の中にカム [3] を差し込みます (必ず正しい方向でカムを差し込むようにします)。
2. 本体のレーザー彫刻された側から本体の穴とカムに軸 [1] を差し込みます。
3. ネジが切られた末端にワッシャ [4] を取り付け、少量のネジ緩み止め剤 (Truloc 375 または同等品) を塗り、新しい Nyloc ナット [5] を加えます。手で締め付けます。
4. 適切に保護した万力/スパナでシャフト頭部 [1] を掴み、スパナ/ソケット レンチを用いて Nyloc ナットを締め付けます。17Nm (14.75lb/ft) のトルクまで締め付けます。
5. 製品の安全性と動作を 100% 点検します。

##### [F] ビップピン軸

ロープグラブ (RP209、RP205) は、ロープを取り付けやすくするために使用前に取り外すことができるビップピン軸を備えています。ロープは必ず EN1891 クラス低伸縮性カーマントル ロープに適合するようにします。

1. ロープの装着前の装置
  2. メイン ボディー内のカムの正しい方向
  3. メイン ボディー内のカムの間違った方向
  4. ビップピンと軸を押します
  5. 装置からのビップピンの取り外しを開始します
  6. ビップピンを完全に取り外し、カムを取り外します。
- カムとビップピンを再び取り付けるには、この手順を逆に繰り返します

##### [G] 使用前確認

1. キーパー スプリング (赤色ワイヤー) が固定されていることを確認します

2. 確実にすべての部品が正しく動くようにしながら、本体、カム、軸に損傷または機能不全がないか、マーキングの読みやすさを目視点検します
3. ビップピン軸を取り外した時に、装置に損傷または機能不全がないか確認します
4. 装置が正しい方向に取り付けられていること、ラインにしっかりと装着されていることを確認します

#### [H] 取り付け

1. 使用者は前方取り付け位置にフルボディー ハーネス (EN361 準拠品) を取り付けする必要があります。フルボディー ハーネス取り付け位置とロープの間の接続距離は 200mm を超えてはいけません。屋根上でシステムを使用する場合、使用者はフルボディー ハーネス (EN361) の胸骨または背部取り付け位置にロープグラブを取り付けることもできます。エネルギー吸収ランヤードは 1000mm
2. を超えないことをお勧めします。取り付け位置は、落下防止取り付け位置として認定を受ける必要があります。コネクタは関連する国際基準 (EN362、ANSI Z359.1) の認定を受ける必要があります。
3. ラインに正しく取り付けられた時、必ず装置がラインに沿って遅くなるようにしながら、カムを調整できる必要があります。
4. 使用者の脚の下から地面までの間隔を 2 メートル以上に維持する必要があります。
5. EN1891 クラス A に準拠した低伸縮性カーマントル ロープを使用する必要があります。フレキシブルアンカー ラインは上部アンカー位置に固定する必要があり、エンド ストッパーが付いているか、エンド ストッパーに取り付けることができるものとします (これには適切な結び目を含みます)。

#### [U] 用途

ロープグラブは以下の方法で使用できますが、ISC では使用者がその多くの用途で訓練を受け、実用上と物理的両方の強度と脆弱性について学ぶことをお勧めします。ロープグラブはワイヤー ケーブルに使用できません。これが意図した用途の場合、損傷が生じるため、ロープグラブは 1 回使い切りの装置にする必要があります。

EN358; 柱 [1]、屋根 [2]

EN353-2; 塔 [3]、狭い空間 [4]、ポースنز チェア [5]、

EN12841 -A; 救助 [6]、ロープ アクセス [7]



RP203

<http://bit.ly/2FdPmjG>



RP205

<http://bit.ly/2CEEjzC>



RP204

<http://bit.ly/2YuFR8S>



RP209

<http://bit.ly/2CAe8u0>

**Product Record**

<b>1</b>					
<b>2</b>				<b>3</b>	
<b>4</b>				<b>5</b>	
<b>6</b>				<b>7</b>	
<b>8</b>	<b>9</b>	<b>10</b>		<b>11</b>	<b>12</b>
		✓	✗		
		✓	✗		
		✓	✗		
		✓	✗		
		✓	✗		
		✓	✗		
		✓	✗		
		✓	✗		
		✓	✗		
		✓	✗		
		✓	✗		
		✓	✗		
		✓	✗		
		✓	✗		
		✓	✗		
		✓	✗		
		✓	✗		
		✓	✗		
		✓	✗		
		✓	✗		

## Product Record Details

- 1 **Item, Položka, Element, Artikel, Artículo, Tuote, Élément, Articolo, Onderdeel, Artikkel, Pozycja, Item, Objekt, 項目, 产品**
- 2 **Serial Number, Sériové číslo, Seriennummer, Seriennummer, Número de serie, Sarjanumero, Numéro de série, Numero di serie, Seriennummer, Seriennummer, Numer seryjny, Número de série, Seriennummer, シリアルナンバー, 编号.**
- 3 **Year of manufacture, Rok výroby, Produktionsår, Herstellungsjahr, Año de fabricación, Valmistusvuosi, Année de fabrication, Anno di produzione, Productiejaar, Produktionsår, Rok produkcji, Ano de fabric, Tillverkningsår, 製造年, 制造年份.**
- 4 **Purchased from, Zakoupeno od, Købt af, Gekauft von, Comprado en (distribuidor), Ostopaikka, Acheté auprès de, Acquistato da, Gekocht bij, Kjøpt fra, Zakupione od, Adquirido de, Inköpt hos, 購入元, 购买来源.**
- 5 **Purchase date, Datum nákupu, Købsdato, Kaufdatum, Fecha de compra, Ostopäivä, Date d'achat, Data di acquisto, Aankoopdatum, Kjøpsdato, Data zakupu, Data da aquisição, Inköpsdatum, 購入日, 购买日期.**
- 6 **Name of Manufacturer, Výrobce, Producent, Hersteller, Fabricante, Valmistaja, Fabricant, Produttore, Fabrikant, Produsent, Producent, Fabricante, Tillverkare, メーカー名, 制造商的名字.**
- 7 **Date of first use, Datum prvního použití, Datoen for første anvendelse, Datum der ersten Benutzung, Fecha del primer uso, Ensimmäinen käyttöpäivä, Date de première utilisation, Data del primo utilizzo, Datum van ingebruikname, Dato for første gangs bruk, Data pierwszego użycia, Data da primeira utilização, Datum för första användning, 初回使用日, 第一次使用日期.**
- 8 **Inspection date, Datum kontroly, Inspektionsdato, Prüfungsdatum, Fecha de inspección, Tarkistuspäivä, Date d'inspection, Data ispezione, Inspectedatum, Kontrollidato, Data przeglądu, Data da inspeção, Inspektionsdatum, 検査日, 检查日期.**
- 9 **Reason (periodic examination (E) or repair (R)), Důvod (periodická prohlídka (E) nebo oprava (R)), Grund (periodisk undersøgelse (E) eller reparation (R)), Grund (regelmäßige Prüfung (E) oder Reparatur(R)), Motivo (examinación periódica (E) o reparación(R)), Syv (määräaikainen tarkistus (E) tai korjaus (R)), Motif (examen périodique (E) ou réparation (R)), Motivo (esame periodico (E) o riparazione (R)), Reden (periodieek onderzoek (E) of reparatie (R)), Årsak (periodisk kontroll (E) eller reparasjon (R)), Powód (przegląd okresowy – E; naprawa – R), Motivo (inspeção periódica [E] ou reparação [R]), Orsak (periodiskt återkommande granskning (E) eller reparation (R)), 理由 (定期検査 [E] または修理 [R]), 原因 (定期検査[E]或修复[R]) .**
- 10 **Conform, Odpovídá, Overholdelse, Bedingungen erfüllt, Conformidad, Vaatimustenmukaisuus, Conformité, Conforme, Voldoet aan, Samsvar, Zgodność, Conformidade, Efterlevnad, 適合, 确认.**
- 11 **Comments, Připomínky, Bemærkninger, Kommentare, Comentarios, Kommentit, Commentaires, Commenti, Opmerkingen, Kommentarer, Uwagi, Comentários, Kommentarer, コメント, 评论.**
- 12 **Signature, Podpis, Underskrift, Unterschrift, Firma, Allekirjoitus, Signature, Firma, Handtekening, Signatur, Podpis, Assinatura, Underskrift, 署名, 签名.**

## Approvals

EC Directive 89/686/EEC and **Regulation (EU) 2016/425**

Notified Body having carried out the CE type test (Art.11, **Module B**)

Směrnice ES 89/686/EHS a **nařízení (EU) 2016/425**

Oznámený subjekt, který provedl typovou zkoušku CE (čl. 11, **modul B**)

EF-direktiv 89/686/EØF og **Forordning (EU) 2016/425**

Bemyndiget organ, der har udført CE-typetesten (Art.11, **Modul B**)

EG-Richtlinie 89/686/EEC und **-Regelung (EU) 2016/425**

Die zur Durchführung der CE-Prüfung benannte Stelle (Art.11, **Modul B**)

Directive CE 89/686/CEE y **Regulación (UE) 2016/425**

Organismo notificado encargado de realizar la prueba tipo CE (Art. 11, **módulo B**)

EY-direktiivi 89/686/ETY ja **säädös (EU) 2016/425**

Ilmoitettu laitos, joka on suorittanut CE-tyyppitestin (artikla 11, **moduuli B**)

Directive CE 89/686/CEE et **Réglementation (EU) 2016/425**

Organe notifié ayant réalisé l'essai de type CE (Art. 11, **Module B**)

Direttiva CE 89/686/EEC e **Regolamento (EU) 2016/425**

Ente accreditato che ha svolto i collaudi del tipo CE (Art.11, **Modulo B**)

EC Richtlijn 89/686/EEC en **Voorschrift (EU) 2016/425**

Aangemelde instantie die de CE-type test heeft uitgevoerd (Art.11, **Module B**)

EC-direktiv 89/686/EØS og **Regulativ (EU) 2016/425**

Myndighetsorgan som har utført CE-typeproven (Art. 11, **Modul B**)

Dyrektywa WE 89/686/EWG i **rozporządzenie (EU) 2016/425**

Jednostka notyfikowana, która przeprowadziła badanie typu WE (art. 11, **Moduł B**)

Diretiva 89/686/CEE e **Regulamento (UE) 2016/425**

Organismo notificado que realizou o teste de tipo CE (Art.º 11, **Modulo B**)

EG-direktiv 89/686/EEG och **Förordning (EU) 2016/425**

Meddelat organ som utförde CE-typtestet (art.11, **modul B**)

歐盟指令89/686/EEC和法規 (歐盟) 2016/425

指定机构已进行CE型测试 (第11条, **模块B**)

EC 指令 89/686/EEC および規制 (EU) 2016/425

CE 型式試験 (Art.11、**モジュール B**) を行った公認機関:

**SATRA Technology Centre (0321)**

**Wyndham Way,**

**Telford Way,**

**Kettering,**

**Northamptonshire,**

**NN16 8SD.**

**U.K.**

## Approvals

Notified body responsible for production monitoring and inspection (Art. 11B, **Module D**)

Oznámený subjekt zodpovědný za sledování a kontrolu výroby (čl. 11B, **modul D**)

Bemyndiget organ ansvarlig for produktionsovervågning og -inspektion (Art. 11B, **Modul D**)

Die zur Herstellungsüberwachung und -inspektion benannte verantwortliche Stelle (Art. 11B, **Modul D**)

Organismo notificado responsable de supervisar e inspeccionar la producción (Art. 11B, **módulo D**)

Ilmoitettu laitos, joka on vastuussa tuotannon valvonnasta ja tarkastuksista (artikla 11B, **moduuli D**)

Organe notifié responsable du contrôle de la production et de l'inspection (Art. 11B, **Module D**)

Ente accreditato responsabile per il monitoraggio della produzione e dell'ispezione (Art 11B, **Modulo D**)

Aangemelde instantie verantwoordelijk voor de productiecontrole en -inspectie (Art. 11B, **Module D**)

Myndighetsorgan ansvarlig for produksjonsmonitorering og inspeksjon (Art. 11B, **Modul D**)

Jednostka notyfikowana odpowiedzialna za monitorowanie i kontrolę produkcji (Art. 11B, **Moduł D**)

Organismo notificado responsável pela monitorização da produção e inspeção (Art.º 11B, **Modulo D**)

Meddelat organ som ansvarar för produktion, övervakning och inspektion (art. 11B, **modul D**)

指定机构负责生产监控和检验 (第11B条, **模块D**)

生産モニタリングおよび点検に関して責任がある公認機関 (Art.11B、**モジュールD**;) )

SGS United Kingdom Ltd (0120),

Unit 202B,

Worle Parkway,

Weston Super Mare,

S22 6WA.

U.K.

climb. work. rescue.

I|S|C

International Safety Components Ltd.  
Unit 1, Plot 2  
Llandygai Industrial Estate  
Bangor  
Gwynedd  
LL57 4YH  
United Kingdom

T> +44 (0) 1248 363 125

sales@iscwales.com  
www.iscwales.com

